



Doppeldosierschnecke NXT45M (Smart)

Volumetrisch und gravimetrisch



Allgemeine Informationen

Der [NXT45M](#) ist ein Dosiergerät für schwerfließende, anbackende Pulver als auch für Fasern und Granulate.

Er besteht aus folgenden Baugruppen: einem Schneckenrotor mit negativer Wandsteigung, einem Getriebeblock, einem schräggestellten Rührwerk im Schneckenrotor, einem Smart-Motor zum Rührwerksantrieb, einer Doppelschnecke, einem Smart-Motor zum Schneckenantrieb, einem Schneckenrohr und einem Aufsatzbehälter für eine Gesamt-Schüttgutbevorratung von 110 dm³.

Diese Bauteile sorgen im Zusammenspiel für den Massefluss des Schüttgutes und einen gleichmäßigen Schneckenfüllgrad, da sowohl Rührwerk als auch Behältergeometrie eine Brückenbildung verhindern und für einen optimalen Schüttgutfluss in die Schnecke sorgt.

Der [NXT45M](#) ermöglicht eine leichte Demontage zur Nass- oder Trockenreinigung. Service und Wartung erfolgen von der Vorder- oder Rückseite.

Als gravimetrische Version stehen die [Wägesysteme](#) DLS6 und MD6 mit einer hochauflösenden, digitalen Lastzelle mit serieller Datenübertragung sowie MS6, mit DMS-Lastzelle zur Verfügung, die sich alle durch eine Filtertechnik zur Kompensation von Störeinflüssen auszeichnen.

Das Gerät entspricht den CE-Richtlinien.

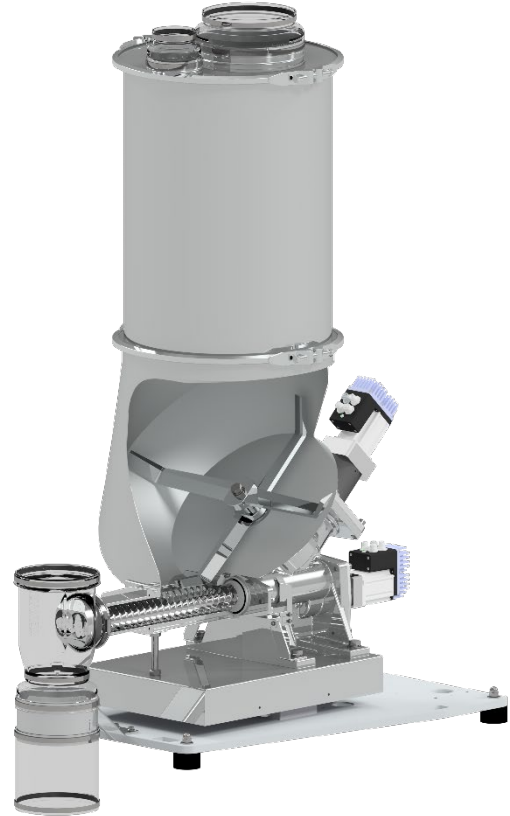

Typenschlüssel

Schneckenantrieb	Servomotor
Antriebsleistung	0,4 kW
Schneckendrehzahl	329 min ⁻¹
Trogrührwerk	Ja
Rührwerksantrieb	Servomotor
Antriebsleistung	0,4 kW

Steuerungsmodule

Steuer- und Leistungsmodule werden entweder direkt an der Dosierwaage montiert ([Congrav® CM-E](#)) oder zur Schaltschrankmontage angeboten ([Congrav® CB-E](#)).

Die Steuerungen können direkt mit den meisten Host-/ SPS-Systemen kommunizieren.

Zeichnungen und Abmessungen

gravimetrische Dosierer		
	Steuerungsmodul CB	Steuerungsmodul CM
Behälter 60 dm ³	DDW-DLS(MD)[MS]6-NXT45M-60	DDW-DLS(MD)[MS]6-NXT45M-60 CM



Doppeldosierschnecke NXT45M (Smart)

Volumetrisch und gravimetrisch



Schnecken Größen und Schneckenleistungen

Schnecken Typ	Benennung \varnothing / p [mm]	Rohr-Benennung	Rohr- \varnothing [mm]	Max. Drehzahl [min ⁻¹]	Max. Leistung * [dm ³ /h]
Doppelblattschnecke (Granulate, PS Type)	PSS 30/10	500	50	329	331
	PSM 32/2x30	500	50	329	1067
	PSL 34/2x44	500	50	329	1774
Doppelblattschnecke (Fasern, FS Type)	FSS-C 45/15	500	50	329	681
	FSM-C 45/25	500	50	329	1186
	FSL-C 45/42	500	50	329	2063
Doppelkonkavschnecke (Pulver, MS type)	MSS 45/11	500	50	329	327
	MSM 44/2x32	500	50	329	1042
	MSL 45/2x46	500	50	329	1780

* Theoretische Werte bei 100% Schneckenfüllgrad und Motordrehzahl. Je nach Fließeigenschaften des Schüttguts kann der Füllgrad bis zu 50% absinken. Weitere Einschränkungen sind zu berücksichtigen, da bei gravimetrischer Dosierung Leistungsreserven im oberen Drehzahlbereich zur Ausregelung von Schüttgewichtsschwankungen benötigt werden. [Wie lese ich die Schneckentabelle?](#)

Technische Spezifikation

Umgebungstemperatur:	0°C bis +45°C
Luftfeuchtigkeit:	bis 85% ohne Kondensation
max. Unter-/Überdruck:	3 hPa (3 mbar)
Produkttemperatur:	0°C bis +60°C *
max. Schüttgewicht (volumetrisch):	1,1 kg/dm ³ *
max. Schüttgewicht (bei DLS6 und MD6):	1,1 kg/dm ³ * bei Behälter 60 dm ³
max. Schüttgewicht (bei MS6):	1,1 kg/dm ³ * bei Behälter 60 dm ³
Schneckenrotor, Aufsatzbehälter, Behälterdeckel:	1.4301
Schnecken, -rohre, Ausläufe:	1.4301
Nicht produktberührende Stahlteile:	1.4301, Stahl galvanisch verzinkt oder lackiert (RAL 7035)
Aufsatzbehälter für 60 dm ³ :	Behälterdeckel für automatische Befüllung oder manuelle Befüllung
Schneckenantrieb:	0,4 kW, IP65; ISO-Klasse F
Rührwerktrieb:	0,4 kW, IP65; ISO-Klasse F
Versorgungsspannung:	AC 230 V - 50Hz
Nettowägebereich DLS6 und MD6:	150 kg bei Behälter 60 dm ³
Nettowägebereich MS6:	150 kg bei Behälter 60 dm ³
* andere Werte auf Anfrage	

Optionen und Zubehör

- Flexible [Einlauf- und Entlüftungskompensatoren](#)
- Flexible [Auslaufmanschetten](#)
- Austauschschnecken, - Schneckenrohre
- Ausführungen für höhere oder niedrigere Temperaturen
- Behälter 100 dm³
- Vertikaler Auslauf mit [Schnellverschlussklappe](#)
- [Wartungsschalter, steckbare Ausführung](#)
- [Filtersack](#) oder [JetFilter](#) zum Entlüftungsstutzen
- Druckkompensation am [Auslauf](#) und [Gesamtgerät](#)
- Reinigungs- und Befüllkonzepte auf Anfrage